

MecALAC

REVOTRUCK
SÉRIE



REVOTRUCK
SÉRIE **MecALAC**



REVOLUCE Z MECALACU

Jedinečné technické dílo, kombinující revoluční kabinu se schopností překonávat překážky na stavbě, jako je tomu u nákladních automobilů. To je Revotruck. Jeho obsluha může otáčet celou kabinou pomocí jediného tlačítka a díky tomu maximalizovat výhled ze stroje. Výjimečný podvozek se dvěma říditelnými nápravami a centrální oscilací zajišťuje stabilitu a průjezdnost i v těch nejnáročnějších terénních podmínkách. Společně s vynikající uživatelskou přívětivostí a přístupem nabízí Revotruck převážení materiálu po stavbě ještě snadnější a bezpečnější, než doposud.





SHLÉDNOUT VIDEO

REVOTRUCK



BEZPEČNOST NA POČÁTKU REVOLUCE

Mají-li některé stroje schopnost měnit dynamiku na staveništi, jsou to právě dumpery. Díky své kompaktnosti a manévrovatelnosti v náročných terénních podmínkách poskytují extrémně efektivní převoz materiálu na stavbě. Konvenční dumpery nicméně přinášejí určitá rizika. Jejich korba umístěná ve výhledu představuje překážku a vystavuje tak jejich obsluhu, ale i všechny na stavbě vážným nehodám.

Alternativní produkty, jako jsou reverzní dumpery se pokoušely tento problém vyřešit už dávno v minulosti (od 50. let), a to přidáním otočné sedačky, podobně jako je tomu u traktorbagrů. Praxe ale ukázala, že strojníci toto řešení nevyužívali.

- Otáčení těžké vnitřní řídicí konzole je totiž nekomfortní a časově neefektivní. Navíc se tento úkon odehrává ve stísněném prostoru strojníkových nohou a je tudíž náročné jej opakovat několikrát během pracovního dne.
- Kabinové doplňky (zrcátka, dveře, stěrače) zůstávají při otočení strojníka s konzolí v nevhodných pozicích.
- Přístup do stroje je po otočení vnitřní řídicí konzole možný pouze z jedné strany stroje.

Díky tomu, že Mecalac staví strojníka vždy na první místo, byl schopen vytvořit nový typ stroje pro chytřejší a bezpečnější převoz materiálu. Říkáme mu Revotruck.

Revotruck není jenom stavební dumper. Jedná se o pokrokový a ikonický stroj s otočnou kabinou a výjimečnou architekturou podvozku, která kombinuje perfektní stabilitu s mobilitou.



“ABSOLUTNĚ BEZPEČNÝ A UŽIVATELSKY PŘÍVĚTVIVÝ STAVEBNÍ DUMPER”

- To je naši misí -



VÝHLED

Na korbu

Na silnici

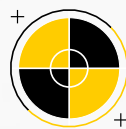

BEZPEČNOST



PŘÍSTUPNOST



ERGONOMIE



MOBILITA



STABILITA

	Na korbu	Na silnici	BEZPEČNOST	PŘÍSTUPNOST	ERGONOMIE	MOBILITA	STABILITA
 ROPS rám	✓	✗	✗	✗	✗	✗	✗
 Kabina	✓	✗	✓	✗	✗	✗	✗
 Otočné sedadlo	✓	✓	✓	✗	✗	✗	✗
 REVOTRUCK	✓	✓	✓	✓	✓	✓	✓



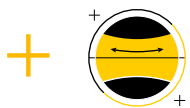

REVOTRUCK CONCEPT

VISIBILITA

REVOLUČNÍ KABINA OČI A MYSL ZAMĚŘENY NA ÚKOL

Zachovat perfektní výhled na práci bez nutnosti manévrování strojem nebylo díky otočné kabině nikdy jednodušší. Na rozdíl od stávajících řešení nabízejících omezený výhled, umožňuje plně prosklená kabina Revotrucku nekompromisní viditelnost do všech stran. Díky tomu se může strojník plně soustředit na práci a okolí stroje. Není to pouze způsob práce, který se příchodem Revotrucku zásadně mění. Pohodlí a bezpečnost strojníka dostávají nový rozměr také.





PRACUJTE CHYTŘE A BEZPEČNĚ

Otočná kabina s rozsahem 225° poskytuje dokonalý výhled okolo celého stroje. Schopnost strojníka směřovat čelem po směru jízdy za každých okolností, zabraňuje složitému manévrování a výrazně tak snižuje pravděpodobnost nehod na stavbách.



REVOTRUCK CONCEPT

PŘÍSTUP A POHODLÍ

REVOLUCE KAM SE PODÍVÁŠ

Naším cílem bylo poskytnout pohodlný přístup a povýšit tak ergonomii a bezpečnost stavebních dumperů na novou úroveň. Toho se nám podařilo dosáhnout konstrukcí podvozku umožňujícím skvělý přístup do stroje, ať už je kabina v jakékoliv pozici.

Přístup do Revotrucku je tak vždy bezpečný a pohodlný.

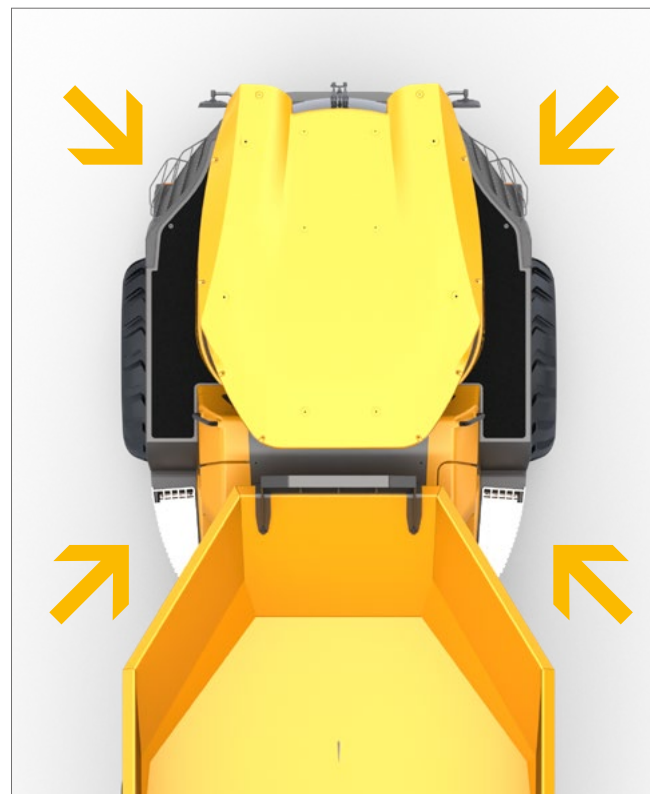



**PŘÍSTUP JAKO
PRIORITA**



REVOTRUCK CONCEPT

ERGONOMIE

REVOLUCE NA STISKnutí TLAČÍTKA STROJNÍK NA PRVNÍM MÍSTĚ

Se zaměřením na strojníka byla vyvinuta kabina Revotrucku tak, aby umožňovala pohodlnou pracovní pozici a eliminovala neustálé otáčení hlavou při snaze nalézt vhodný výhled ze stroje.

Ovládací panel stroje nabízí svému uživateli prémiový komfort. O ten se stará velká dotyková obrazovka a jediný multifunkční joystick obsluhující většinu funkcí stroje.

Už žádné otáčení neohrabanou konzolí sedadla uvnitř kabiny. Revoluce přichází stisknutím jediného tlačítka.





INTELIGENTNÍ ŘÍZENÍ **ZÁVISLÉ NA VYTOČENÍ KABINY**

Revotruck automaticky přizpůsobuje chování řízení k aktuální poloze kabiny. Ať už je kabina otočena kamkoliv, strojník nemusí zrcadlově měnit řízení a stroj tak ovládá naprosto intuitivně.

Inteligentní funkce, jako je tato, dělají z Revotrucku nejbezpečnější řešení pro převoz materiálu na stavbách na současném trhu.





REVOTRUCK CONCEPT

MOBILITA

REVOLUCE UMÍSTĚNÁ V PODVOZKU

Unikátní šasi s pevným rámem a dvěma říditelnými nápravami dělá z Revotrucku nejagilnější a nejmobilnější stroj i na těch nejtísněnějších stavbách.

ŘÍZENÍ 1 NÁPRAVY

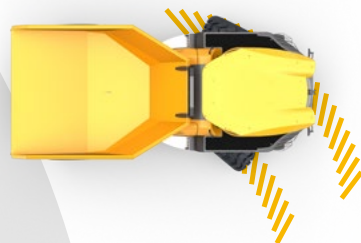

ŘÍZENÍ 2 NÁPRAV

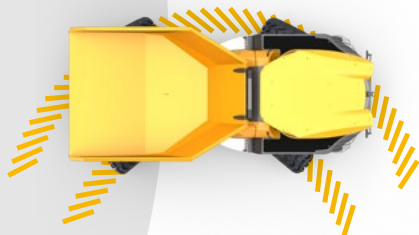

KRABÍ CHOD

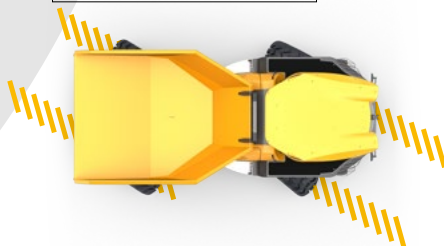

KLOUBOVÉ DUMPERY

REVOTRUCK





REVOTRUCK CONCEPT

STABILITA

VE SPOJENÍ S HBYTOSTÍ

Pro svou stabilitu našel Revotruck inspiraci u svahových traktorů. Středový spoj podvozku nabízí oscilaci 20°.

Oba výkyvné konce podvozku tak kopírují povrch nezávisle na sobě a zajišťují perfektní stabilitu i trakci ve všech podmínkách.



KLOUBOVÉ DUMPERY

KLOUBOVÝ
PODVOZEK

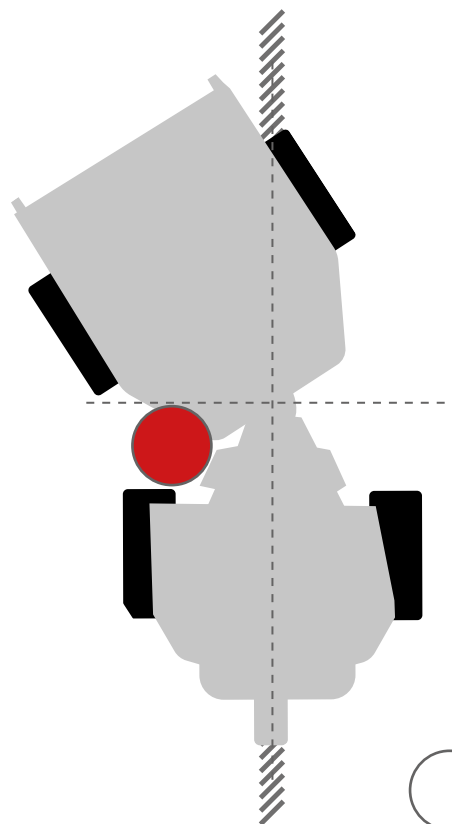

OMEZENÁ
STABILITA



Těžiště stroje

REVOTRUCK

2 ŘIDITELNÉ NÁPRAVY S
PEVNÝM PODVOZKEM

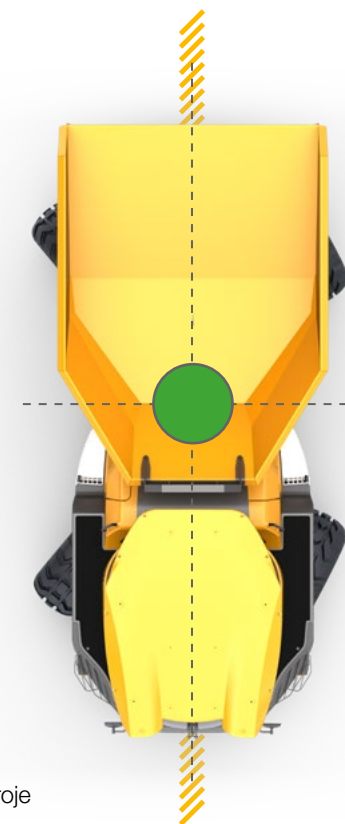

ABOSLUTNÍ
STABILITA



SERVISNÍ SLUŽBY

VÝKON, PROFITABILITA, ŽIVOTNOST

OBJEVTE NAŠE SLUŽBY

PRÉMIOVÁ MAZIVA MECALAC

Dosáhněte nejlepších výsledků s prémiovými mazivy Mecalac.

- zvýšená životnost stroje
- navýšená záruka a intervaly výměn oleje
- efektivita za každého počasí



MY MECALAC CONNECTED SERVICES

Telematický systém Mecalac zajišťuje efektivní sledování a využití Vašeho stroje:

- správa vozového parku
- přístup ke všem datům o používání daného stroje
- minimální doba prostojů díky možnosti plánování údržby

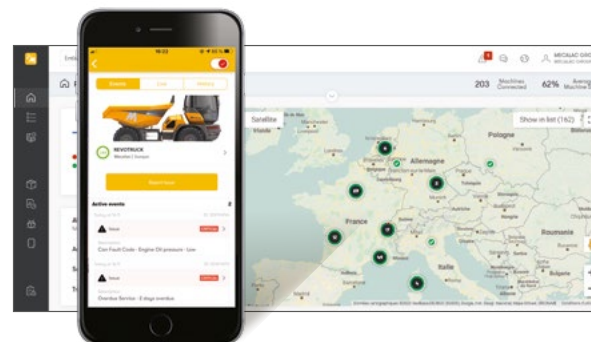

 **MY MECALAC**
CONNECTED SERVICES





ORIGINÁLNÍ DÍLY MECALAC

Originální díly Mecalac zajišťují maximální výkon a optimální životnost stroje:

- certifikované náhradní díly
- sady pravidelné údržby
- prodloužená záruka



ŠKOLENÍ MECALAC

Dosáhněte se svým strojem Mecalac maximálního potenciálu:

- Efektivní využití stroje
- Individuální trénink
- Možnost praktického vyzkoušení



MECALAC FINANCIAL SOLUTIONS

FINANCOVÁNÍ MECALAC
Kompletní servis s financováním Vašich strojů.



ROZŠÍŘENÁ ZÁRUKA

Naše rozšířené záruky nabízí širokou kombinaci svých dob trvání vzhledem ke stáří stroje i jeho motohodinám:

- Záruční podmínky na míru
- Kontrolované výdaje
- Opravy bez starostí



Nabídka služeb se může měnit v závislosti na zemi.
Pro podrobnější informace kontaktujte svého dealera Mecalac.



REVOTRUCK

SESTAV ŠI VLASTNÍ REVOTRUCK

Standartní / Volitelná Výbava

REVOTRUCK

STANDARTNÍ / VOLITELNÁ VÝBAVA

REVOTRUCK 6 / REVOTRUCK 9

Dumper s otočnou kabinou - Otočná korba

PRACOVNÍ PROSTŘEDÍ

Otočná ROPS/FOPS kabina s přístupem z obou stran	•
Otevírací okno na obou dveřích	•
Topení a ventilace	•
Vzduchově odpružené sedadlo	•
Nastavitelný sloupek volantu	•
Reflexní oranžový bezpečnostní pás	•
Vnější zpětná zrcátka	•
Klimatizace	o
Rádio integrované na ovládací obrazovce	o

OVLÁDACÍ PRVKY

Multifunkční ovládací dotyková obrazovka	•
Multifunkční joystick (ovládání korby, otáčení kabiny, směr jízdy)	•
Módy řízení (mód parkování, mód jízdy, pracovní mód)	•
Omezovač rychlosti	•
Startovací kód na displeji	•
Automatická synchronizace otáčení kabiny a korby	•
Automatický návrat do výchozí pozice korby	•

KORBA

Otočná korba	•
Skip guard	•

PODVOZEK

Podvozek s centrální oscilací	•
Řízení dvou náprav / čtyř náprav / krabí chod	•
Tažné/vyprošťovací uchycení	•

PNEUMATIKY

Trakční pneumatiky	•
--------------------	---

BEZPEČNOST

Čelní kamera s obrazovkou integrovanou do ovládacího panelu	•
Sledování korby a náklonu	•
Automatická SAHR parkovací brzda s asistentem rozjezdu do kopce	•
Výstražný zvuk při couvání v závislosti na směru jízdy	•
Reflexní prvky na schodech a madlech	•
Kamera na venkovní části kabiny s obrazovkou integrovanou do ovládacího panelu	o
Systém detekce překážek a nebezpečí	o
Indikátor uvolněné matice na kole	o

REVOTRUCK 6 / REVOTRUCK 9

Dumper s otočnou kabinou - Otočná korba

SVĚTLA

Pracovní LED světla na kabině vpředu a vzadu	•
Certifikovaná světla pro silniční provoz	•
LED oranžový maják (integrovaný do střechy)	•
LED zelený maják signalizující nezapnuté bezpečnostní pásy (integrovaný do střechy)	•

BARVY

Standardní barva stroje - žlutá a šedá Mecalac	•
Standardní polep stroje s logy Mecalac	•
Volitelná barva stroje	o
Personalizovaný branding (pro půjčovny)	o

SLEDOVACÍ SYSTÉMY

GPS systém MyMecalac - včetně ap	•
Startovací kód (propojený s gps)	•

HOMOLOGACE

Homologace pro německý trh	o
Homologace pro italský trh	o
Homologace pro Velkou Británii	o

OSTATNÍ

Ochranné blatníky	•
Standardní hydraulický olej	•
Tažné zařízení	•
Náhradní kolo	o
Biologický hydraulický olej	o

Balíčky se mohou lišit na základě jednotlivých zemí

• = Standardní výbava

o = Volitelná výbava

**Standardní a volitelná výbava se může lišit.
Výbavu vždy konzultujte se svým dealerem.**



REVOTRUCK

TECHNICKÁ DATA

REVOTRUCK

TECHNICKÁ DATA

	REVOTRUCK 6 Dumper s otočnou kabinou - Otočná korba	REVOTRUCK 9 Dumper s otočnou kabinou - Otočná korba
PARAMETRY KORBY		
Nosnost	6000 kg	9000 kg
Provedení	Otočná korba	Otočná korba
Objem - voda	1170 l	1760 l
Objem - po okraje	2500 l	3485 l
Objem - nahromaděný	3320 l	4540 l
HMOTNOST		
Provozní hmotnost dle ISO6016 - plná nádrž, provozní kapaliny, strojník 75 kg	5915 kg	6565 kg
MOTOR		
Výrobce/Model	Perkins - 904J-E28TA	
Emisní norma	EU Stage V / U.S. EPA Tier 4 Final*	
Typ	Dieselový, vodou chlazený, 4 válcový	
Zdvihový objem motoru	2800 cm ³	
Hrubý výkon (DIN 70020)	55 kW (74 k)	
Maximální točivý moment	380 Nm při 1360 ot/min	
Maximální otáčky	2400 ot/min	
Sání	Osazeno turbodmychadlem	
Palivový systém	Elektronicky ovládaný vysokotlaký palivový systém typu common rail	
Systém snižování emisí	Oxidační Katalizátor (DOC) + Filtr Pevných Částic (DPF)	
POHON		
Typ	Hydrostatická – Hydrostatický motor zpřevodovaný na přední a zadní nápravu	
Trakce	Permanentní pohon 4 kol	
Pohon	1/1 vpřed i vzad	
Průtok	170 l/min	
Pracovní tlak	Jmenovitý 400 bar - Maximální 530 bar	
PARAMETRY ŘÍZENÍ		
Vnější poloměr otáčení (přes pneumatiky)	3471 mm	3730 mm
Maximální rychlost	28 km/h	
Rám	Pevný podvozek s centrální oscilací a dvěma řiditelnými nápravami	
Úhel oscilace	+/-10,5°	
Úhel natočení náprav (přední a zadní)	36°	40°
Bezpečný pracovní sklon	25%	20%
Teoretický maximální náklon stroje	50%	45%
Rozměr pneumatik	405/70-20 (14PR)	500/60-22.5 (12PR)
HYDRAULICKÝ SYSTÉM		
Typ čerpadla	Zubové čerpadlo	
Průtok	78 l/min	
Pracovní tlak	220 bar	
Systém řízení	Hydrostatický orbitrol řízení s dvojitým objemem, který pohání (ovládá) píst řízení na nápravě	
BRZDOVÝ SYSTÉM		
Pracovní brzda	Kotoučové brzdy ponořené v oleji na přední i zadní nápravě	
Ruční brzda	Automatická SAHR parkovací brzda s asistentem rozjezdu do kopce	
EMISE		
Hlukové emise (ISO 4871) - hluk na strojníka (LpAd)	není uvedeno	
Hlukové emise (ISO 4871) - hluk vykázaný strojem (LWA _d)	101 dB	
Hluková norma	Hluk - Mechanizace pro venkovní použití 2000/14/EC	
Vibrace na ruce strojníka (dle EN474-1)	<2,5 m/s ²	<2,5 m/s ²
Vibrace na tělo strojníka (dle ISO/TR25398)	0,529 (0,264 m/s ² neurčitost)	0,529 (0,264 m/s ² neurčitost)
OBJEMY NÁDRŽÍ		
Nádrž pohonných hmot	65 l	
Nádrž hydraulické kapaliny	55 l	

* Dle národních regulací - Environmental Protection Agency (EPA). Výrobce si vyhrazuje právo na změnu uváděných parametrů.

REVOTRUCK

ROZMĚRY

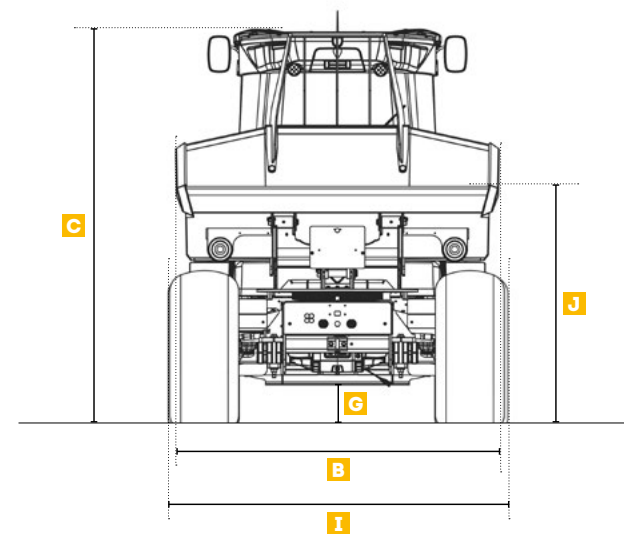
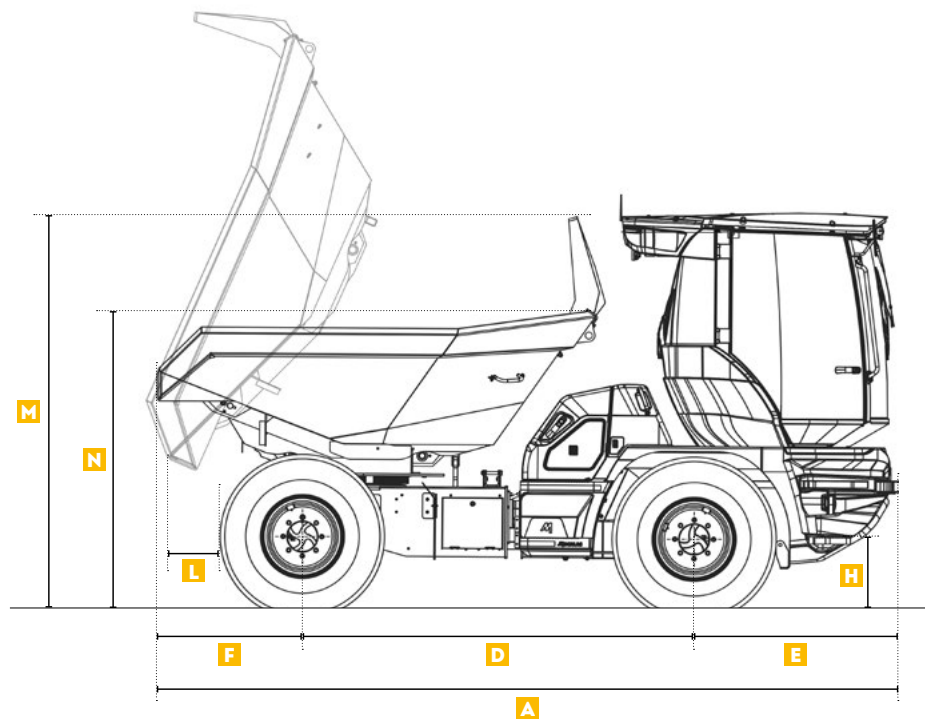

Uváděné rozměry nejsou smluvně závazné

ROZMĚRY STROJE	REVOTRUCK 6 mm	REVOTRUCK 9 mm
A Celková délka	4894	5270
B Celková šířka	2287	2412
C Celková výška	2805	2856
D Rozvor	2495	2785
E Přední přesah	1465	1452
F Zadní přesah	934	1033
G Světla výška	280	333
H Výška spodního schodu	503	554

ROZMĚRY STROJE	REVOTRUCK 6 mm	REVOTRUCK 9 mm
I Šířka přes pneumatiky	2166	2412
J Výška čela korby	1652	1742
K Výška k čelu plně vyklopené korby	1284	1117
L Čelní přesah korby	360	355
M Výška korby	2739	2832
N Výška plně vyklopené korby	2061	2161

REVOTRUCK

ROZMĚRY

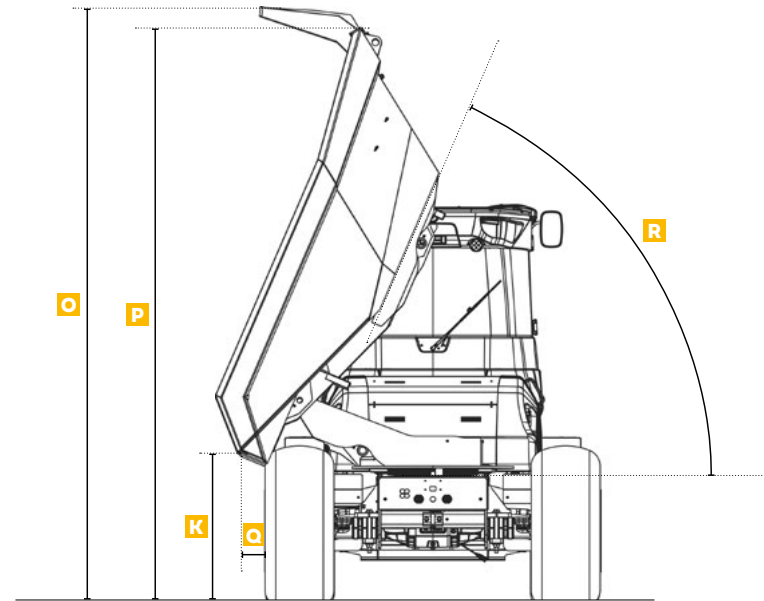
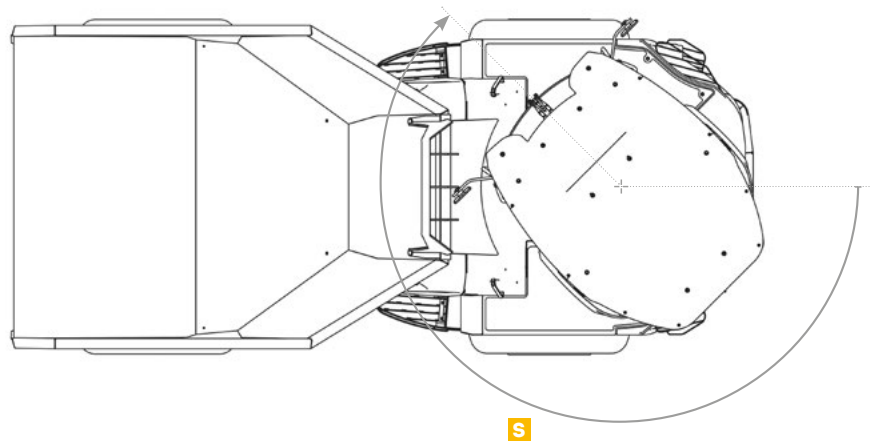

Uváděné rozměry nejsou smluvně závazné

ROZMĚRY STROJE	REVOTRUCK 6 mm	REVOTRUCK 9 mm
O Výška korby s ochranným krytem	4052	4284
P Výška korby bez ochranného krytu	3871	4118
Q Boční přesah korby	187	168
R Úhel korby při vysypání	66°	
S Maximální úhel natočení kabiny	225°	

Autorizovaný dealer strojů Mecalac pro Česko a Slovensko.

JMP - STAVEBNÍ STROJE S.R.O.

Hrobice 68, 533 52 Hrobice
info@jmpstroje.cz
Tel. +420 469 811 594
www.jmpstroje.cz

MECALAC FRANCE S.A.S.

2, avenue du Pré de Challes
Parc des Glaisins – CS 40230
Annecy-le-Vieux
FR - 74942 Annecy Cedex
Tel. +33 (0)4 50 64 01 63

**MECALAC BAUMASCHINEN
GMBH**

Am Friedrichsbrunnen
D-24782 Büdelsdorf
Tel. +49 (0)43 31/3 51-319

**MECALAC CONSTRUCTION
EQUIPMENT UK LTD**

Unit 1, Mallory Way
Gallagher Business Park
Coventry, CV6 6PB, UK
Tel. +44 (0)24 7633 9400

**MECALAC İŞ MAKİNELERİ
SAN. VE TİC. LTD. ŞTİ.**

Ege Serbest Bölgesi
Zafer SB Mahallesi Gündüz Sokak No:17/1
35410, Gazimir - İzmir - TÜRKİYE
Tel. +90 232 220 11 15



WWW.MECALAC.COM