

MecALAC

REVOTRUCK
SÉRIE



REVOTRUCK

SÉRIE

MecALAC



VÝHLED



BEZPEČNOST



MOBILITA



REVOTRUCK 6

REVOTRUCK 9



REVOTRUCK SÉRIE

**REVOLUCE DÍKY
VŠESTRANNOSTI**

REVOTRUCK



REVOTRUCK

REVOLUCE Z MECALACU

“Naše přednost? Možnost nabídnout každému klientovi účinné řešení. K tomu nám pomáhá důkladná analýza pracovních procesů. Díky ní jsme schopní vyvíjet stroje, které odpovídají dnešním stavenišťům a nárokům jejich strojníků.

V Mecalacu byla konstrukce stroje vždy základním pilířem. Je totiž silnou a strategickou součástí naší identity. Naše řešení jsou funkční, bezpečná a spojují ergonomiku společně s plynulými pracovními cykly.”

Patrick Brehmer,
Vedoucí marketingu,
Produktový management & design





Mecalac



6T & 9T **REVOTRUCK**

REVOLUCE DÍKY VŠESTRANNOSTI

REVOLUCE Z MECALACU

Jedinečné technické dílo, kombinující revoluční kabinu a ojedinělou schopnost překonávat překážky na stavbě, jako je tomu u nákladních automobilů. To je Revotruck. Jeho obsluha může otáčet celou kabinou pomocí jediného tlačítka a díky tomu maximalizovat výhled ze stroje. Výjimečný podvozek se dvěma říditelnými nápravami a centrální oscilací zajišťuje stabilitu a průjezdnost i v těch nejnáročnějších terénních podmínkách. Společně s jednoduchým ovládním a přístupem do stroje nabízí Revotruck převážení materiálu po stavbě ještě snadnější a bezpečnější, než doposud.



reddot winner 2023
best of the best



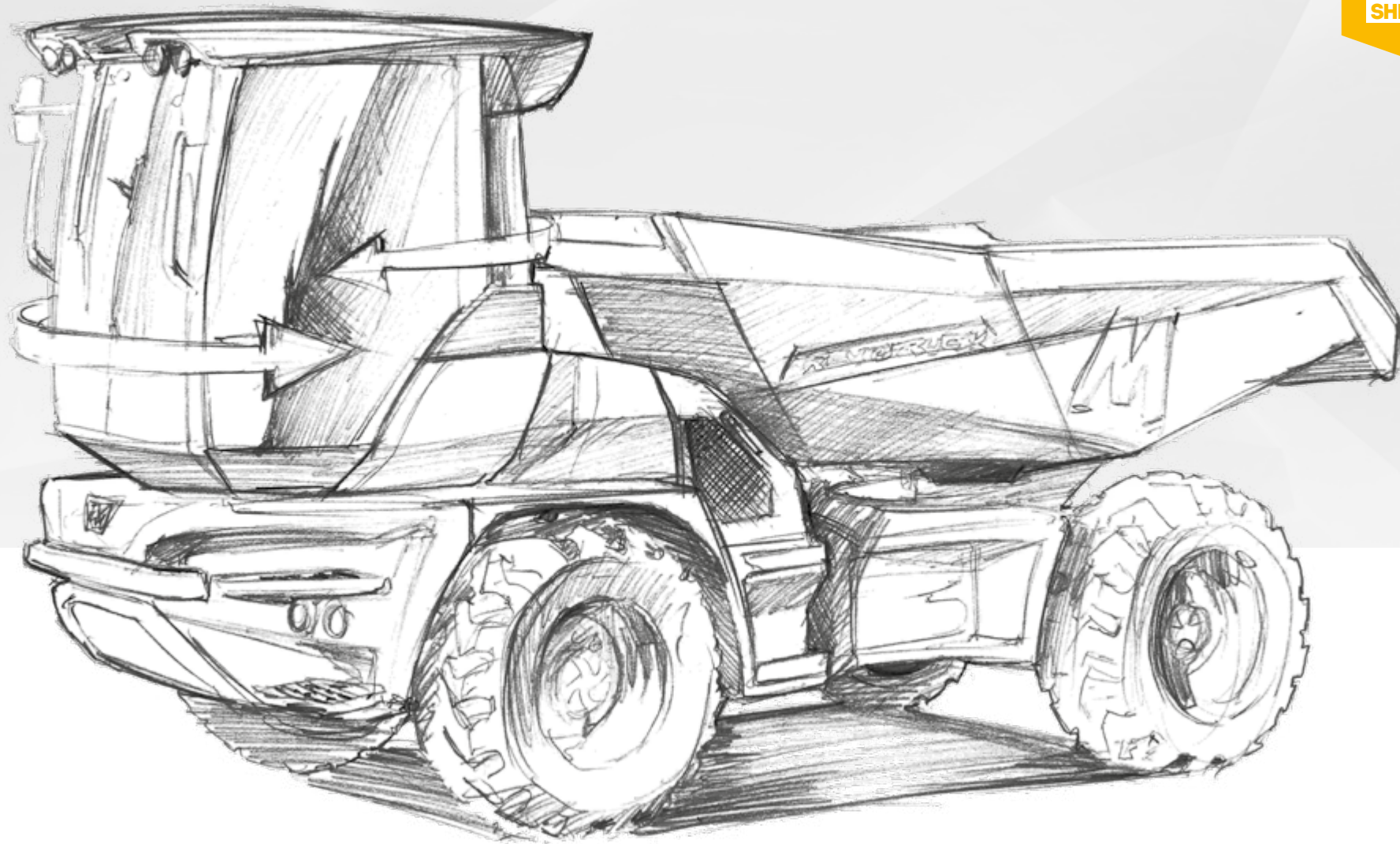

SHLÉDNOUT VIDEO



BEZPEČNOST NA POČÁTKU REVOLUCE

Mají-li některé stroje schopnost měnit dynamiku na staveništi, jsou to právě dumpery. Díky své kompaktnosti a manévrovatelnosti v náročných terénních podmínkách poskytují extrémně efektivní převoz materiálu na stavbě.

Konvenční dumpery nicméně přinášejí určitá rizika. Jejich korba umístěná ve výhledu představuje překážku a vystavuje tak jejich obsluhu, ale i všechny na stavbě vážným nehodám.

Alternativní produkty, jako jsou reverzní dumpery se pokoušely tento problém vyřešit už dávno v minulosti (od 50. let), a to přidáním otočné sedačky, podobně jako je tomu u traktorbagrů. Praxe ale ukázala, že strojníci toto řešení nevyužívali:

- Otáčení těžké vnitřní řídicí konzole je totiž nekomfortní a časově neefektivní. Navíc se tento úkon odehrává ve stísněném prostoru strojníkůvých nohou a je tudíž náročné jej opakovat několikrát během pracovního dne.
- Kabinové doplňky (zrcátka, dveře, stěrače) zůstávají při otočení strojníka s konzolí v nevhodných pozicích.
- Přístup do stroje je po otočení vnitřní řídicí konzole možný pouze z jedné strany stroje.









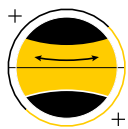

Díky tomu, že Mecalac staví strojníka vždy na první místo, byl schopen vytvořit nový typ stroje pro chytřejší a bezpečnější převoz materiálu. Říkáme mu Revotruck.

Revotruck není jenom stavební dumper. Jedná se o pokrokový a ikonický stroj s otočnou kabinou a výjimečnou architekturou podvozku, která kombinuje perfektní stabilitu s mobilitou.



“ABSOLUTNĚ BEZPEČNÝ A UŽIVATELSKY PŘÍVĚTVIVÝ STAVEBNÍ DUMPER”

- To je naší misí -

| |  VÝHLED |  BEZPEČNOST |  PŘÍSTUPNOST |  ERGONOMIE |  MOBILITA |  STABILITA |
|--|---|--|--|--|---|--|
| | Na korbu | Na silnici | | | | |
|  ROPS rám | ✓ | ✗ | ✗ | ✗ | ✗ | ✗ |
|  Kabina | ✓ | ✗ | ✓ | ✗ | ✗ | ✗ |
|  Otočné sedadlo | ✓ | ✓ | ✓ | ✗ | ✗ | ✗ |
|  REVOLTRUCK | ✓ | ✓ | ✓ | ✓ | ✓ | ✓ |





REVOTRUCK

Switch to **SAFETY***



* Přepněte na bezpečnost



MECALAC

REVTRUCK

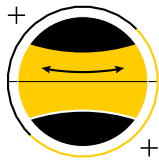

VISIBILITA

Switch to VISIBILITY*

REVOLUČNÍ KABINA

OČI A MYSL ZAMĚŘENY NA ÚKOL

Nejlepší výhled na práci bez nutnosti manévrování nyní umožňuje plně otočná kabina Revotrucku. Na rozdíl od stávajících řešení, která nabízejí omezený obousměrný výhled, otevírá nekonečná poloha kabiny Revotrucku výhled do všech směrů, což umožňuje maximální soustředění řidičů na práci a okolních prvků (pracovníků, strojů...).

Není to pouze způsob práce, který se příchodem Revotrucku zásadně mění. Pohodlí a bezpečnost strojníka dostávají nový rozměr také.



* Přepněte na perfektní výhled



VISIBILITA

PRACUJTE CHYTŘE A BEZPEČNĚ

Otočná kabina s rozsahem 225° poskytuje dokonalý výhled okolo celého stroje. Schopnost strojníka směřovat čelem po směru jízdy za každých okolností, zabraňuje složitému manévrování a výrazně tak snižuje pravděpodobnost nehod na stavbách.

Revotruck přináší to nejlepší z obou světů. Při přepravě funguje jako nákladní sklápěč. Při nakládce a vykládce materiálu zase jako extrémně manévrovatelný stavební dumper.



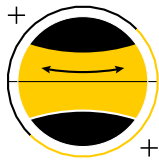

VISIBILITA

DALŠÍ FUNKCE PRO LEPŠÍ ROZHLED

ŽÁDNÉ MRTVÉ ÚHLY I DÍKY NĚKOLIKA KAMERÁM

Dvě kamery, jedna na straně korby a druhá na straně kabiny, pomáhají zajistit, aby obsluha měla přehled o dění na staveništi.

- Kamery nabízejí dobrý výhled, minimalizují mrtvé úhly a dále zvyšují úroveň bezpečnosti kolem stroje.
- Displej je pohodlně umístěn uvnitř kabiny, v zorném poli obsluhy.
- Přepínání z jedné kamery na druhou je automatické v závislosti na směru jízdy stroje.
- Monitor nabízí vysoké rozlišení a přehledné a čitelné rozhraní





VISIBILITA

DETEKCE NEBEZPEČÍ

Radar umístěný na straně korby upozorňuje na překážky, které by strojník mohl přehlédnout. Do kabiny vysílá signál v závislosti na tom, jak blízko se stroj překážce nachází.





BEZPEČNOST

Switch to SAFETY*

PŘÍSTUP A POHODLÍ

REVOLUCE KAM SE PODÍVÁŠ

Naším cílem bylo poskytnout pohodlný přístup a povýšit tak ergonomii a bezpečnost stavebních dumperů na novou úroveň. Toho se nám podařilo dosáhnout konstrukcí podvozku umožňujícím skvělý přístup do stroje, ať už je kabina v jakékoliv pozici.

Přístup do Revotrucku je tak vždy bezpečný a pohodlný.

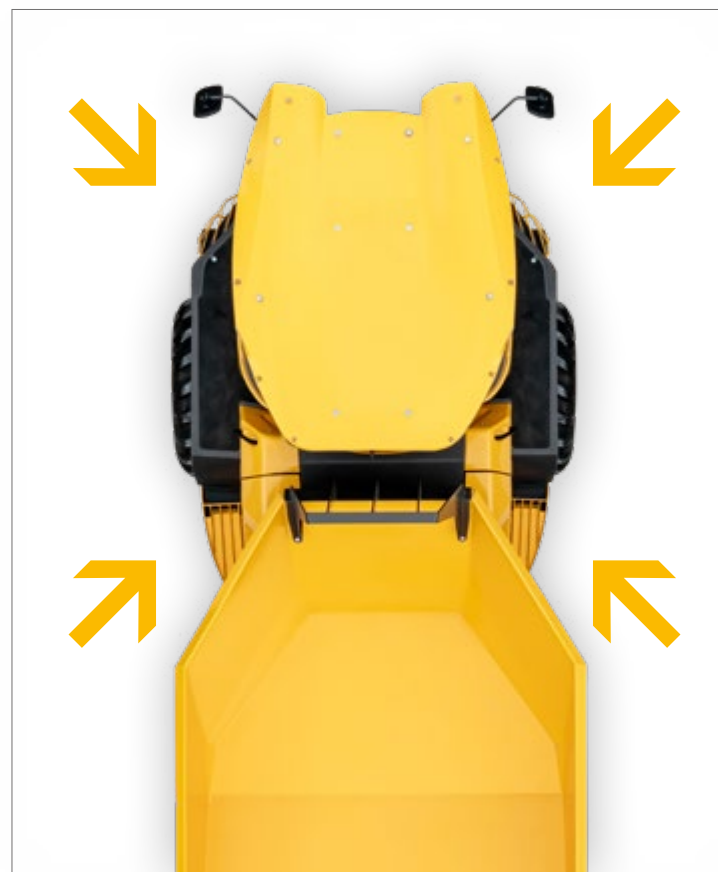

* Přepněte na bezpečnost

PŘÍSTUP JAKO PRIORITA



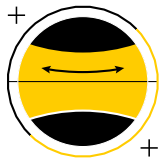

BEZPEČNOST

OSTATNÍ BEZPEČNOSTNÍ PRVKY



HYDROSTATICKÁ PŘEVODKA

JEDINÝ PEDÁL, NAPROSTÁ KONTROLA

Hydrostatický systém řízení zajišťuje snadné ovládání stroje bez nutnosti řazení. To ústí v plynulou a bezpečnou jízdu. Při práci v členitém terénu se hydrostatické brzdění stará o výbornou a čitelnou odezvu.

Tyto vlastnosti dělají stroje vhodné i pro začátečníky, což z nich dělá ideální volbu do půjčoven nebo firem, kde se obsluha stroje často mění.



SVAHOVÁ BRZDA

AUTOMATICKÁ BRZDA

Tento plně integrovaný systém zajišťuje, že se stroj nerozjede ani ve svazích, když stojí a není sešlápnutý pedál pojezdu. V takovém případě se automaticky aktivuje brzda.



AUTO

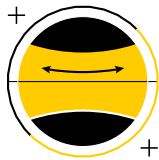

BEZPEČNOST

OSTATNÍ BEZPEČNOSTNÍ PRVKY



SLEDOVÁNÍ NÁKLONU STROJE

SLEDOVÁNÍ NÁKLONU STROJE

Stroj neustále vyhodnocuje úhel náklonu během práce a při přiblížení k jeho krajním hodnotám strojníka upozorní.

Když se pracovní úhel stane nebezpečným, omezí se v případě potřeby použití korby a otáčky motoru, aby se zabránilo postupu stroje v příliš nestabilní poloze.



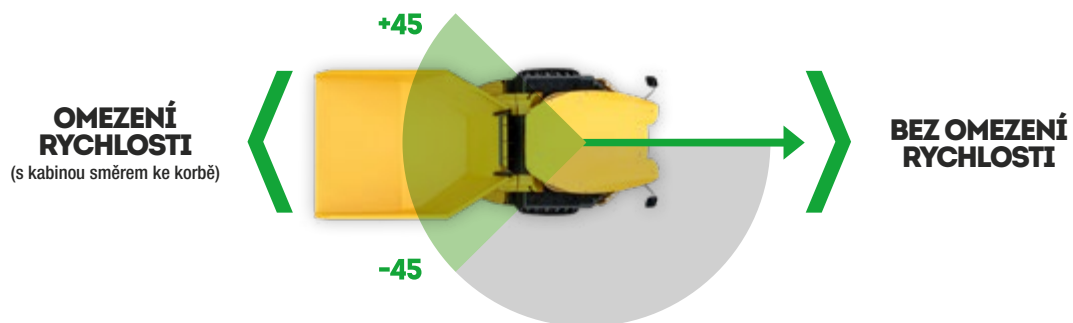

NASTAVITELNÉ OMEZOVAČE RYCHLOSTI

V ZÁVISLOSTI NA PRACOVNÍM REŽIMU

REŽIM SILNICE

Při delší jízdě, především po silnici, lze nastavit udržovanou rychlost přímo na monitoru.

PRACOVNÍ REŽIM

Při práci, kde může být požadována nižší rychlost, lze nastavit jiný maximální rychlostní limit.

Při přepínání mezi režimy se rychlost automaticky změní.

V ZÁVISLOSTI NA POLOZE KABINY

Omezení rychlosti lze nastavit i v závislosti na poloze kabiny.

Pokud je kabina otočena směrem ke korbě, nebo se právě otáčí, rychlost je automaticky snížena.

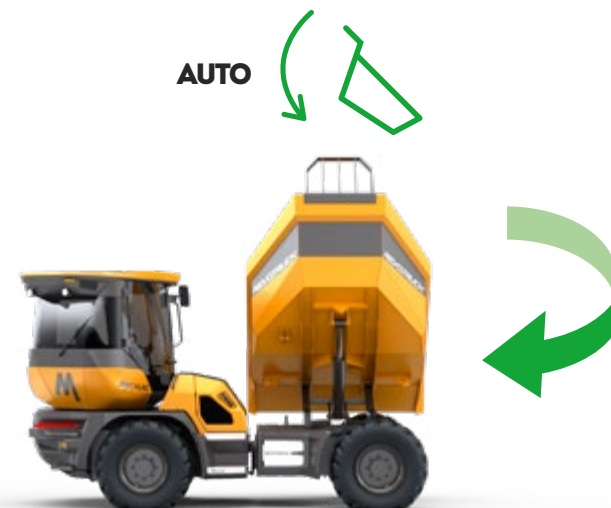

AUTOMATIZACE POHYBU KORBY

AUTOMATICKÝ NÁVRAT KORBY DO VÝCHOZÍ POLOHY

Podržení tlačítka joysticku uvede korbu automaticky do výchozí polohy. Během toho se může strojník soustředit na další pracovní úkony.

OMEZOVAČ POHYBU KORBY

Otáčení korby se automaticky zastaví v případě, že stroj dosáhne příliš vysoké rychlosti. Zároveň je při jejím vyklopení omezena rychlost stroje.



MOBILITA

Switch to MOBILITY*

REVOLUCE UMÍSTĚNÁ V PODVOZKU

Unikátní šasi s pevným rámem a dvěma říditelnými nápravami dělá z Revotrucku nejagilnější a nejmobilnější stroj i na těch nejtísněnějších stavbách.

* Přepněte na mobilitu

ŘÍZENÍ 1 NÁPRAVY

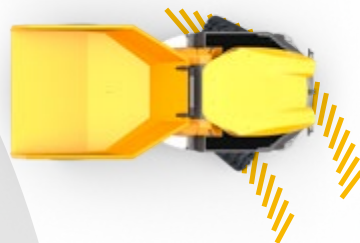

ŘÍZENÍ 2 NÁPRAV

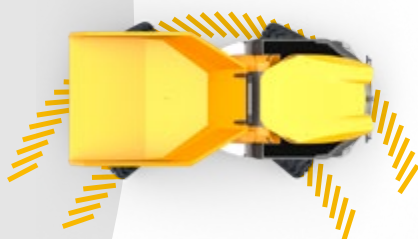

KRABÍ CHOD

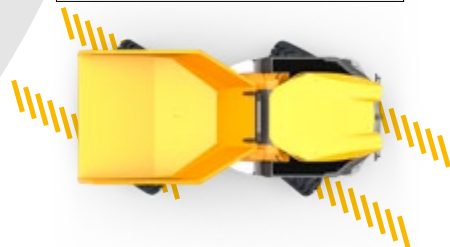

KLOUBOVÉ DUMPERY

REVOTRUCK







MOBILITA

OSTATNÍ FUNKCE MOBILITY

MOBILITA TERÉNU DÍKY STŘEDOVÉ OSCILACI

HBYTOST BEZ KOMPROMISU NA STABILITU

Pro svou stabilitu našel Revotruck inspiraci u svahových traktorů. Středový spoj podvozku nabízí oscilaci 20°.

Oba výkyvné konce podvozku tak kopírují povrch nezávisle na sobě a zajišťují perfektní stabilitu i trakci ve všech podmínkách.





MOBILITA

STABILITA V KAŽDÉM TERÉNU DÍKY UNIKÁTNÍMU PODVOZKU

PROKAZATELNÁ STABILITA

Nahrazení tradičního kloubu ve středu podvozku tuhým podvozkem s předním výkyvem zajišťuje neměnnost těžiště stroje a vynikající stabilitu.

KLOBOVÉ DUMPERY

KLOBOVÝ
PODVOZEK

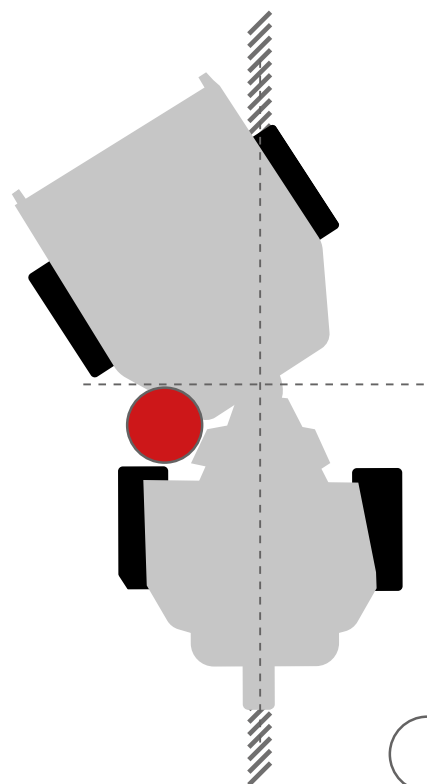

OMEZENÁ
STABILITA



Těžiště stroje

REVOTRUCK

2 ŘIDITELNÉ NÁPRAVY S
PEVNÝM PODVOZKEM

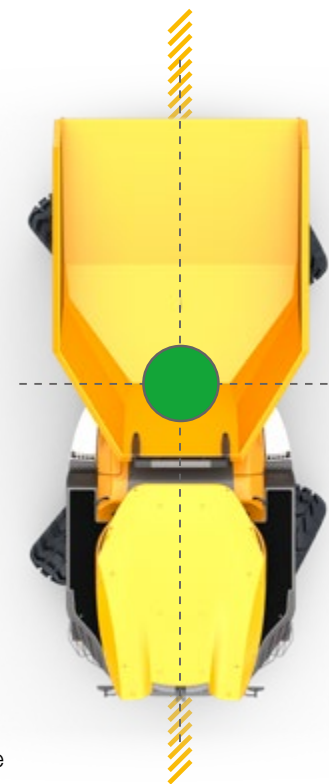

ABSOLUTNÍ
STABILITA



REVOTRUCK

UŽIVATELSKY PŘÁTELSKÝ

- Interiér kabiny
- Ergonomie a
inteligentní ovládání





JEDNODUCHÁ ÚČELNÁ KABINA





ERGONOMIE

ERGONOMIE

REVOLUCE NA STISKnutí TLAČÍTKA

STROJNÍK NA PRVNÍM MÍSTĚ

Se zaměřením na strojníka byla vyvinuta kabina Revotrucku tak, aby umožňovala pohodlnou pracovní pozici a eliminovala neustálé otáčení hlavou při snaze nalézt vhodný výhled ze stroje.

Ovládací panel stroje nabízí svému uživateli prémiový komfort. O ten se stará velká dotyková obrazovka a jediný multifunkční joystick obsluhující většinu funkcí stroje.

Už žádné otáčení neohrabanou konzolí sedadla uvnitř kabiny. Revoluce přichází stisknutím jediného tlačítka.

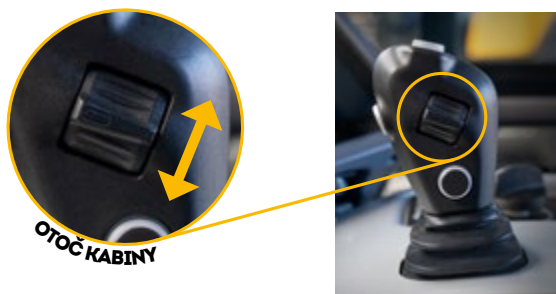



ERGONOMIE

I KABINA MŮŽE BÝT CHYTRÁ

INTELEKTUÁLNÍ OVLÁDÁNÍ

ASISTENČNÍ FUNKCE

Revotruck automatizuje různé činnosti, které pomáhají obsluze a zefektivňují provoz, přičemž od počátku zajišťuje splnění klíčových bezpečnostních požadavků pro daný úkol.

Například otáčení kabiny je možné pouze při zavřených dveřích.

MONITOROVÁNÍ V REÁLNÉM ČASE

Monitorování v reálném čase umožňuje zobrazit pozici korby na obrazovce, což pomáhá obsluze. Pokud korba není ve správné poloze, systém před jízdou stroje upozorní obsluhu a sníží rychlost jízdy.





ERGONOMIE

INTELIGENTNÍ ŘÍZENÍ

ZÁVISLÉ NA VYTOČENÍ KABINY

Revotruck automaticky přizpůsobuje chování řízení k aktuální poloze kabiny. Ať už je kabina otočena kamkoliv, strojník nemusí zrcadlově měnit řízení a stroj tak ovládá naprosto intuitivně.

Inteligentní funkce, jako je tato, dělají z Revotrucku nejbezpečnější řešení pro převoz materiálu na stavbách na současném trhu.





SERVISNÍ SLUŽBY

VÝKON, PROFITABILITA, ŽIVOTNOST

OBJEVTE NAŠE SLUŽBY

PRÉMIOVÁ MAZIVA MECALAC

Dosáhněte nejlepších výsledků s prémiovými mazivy Mecalac.

- zvýšená životnost stroje
- navýšená záruka a intervaly výměn oleje
- efektivita za každého počasí



MY MECALAC CONNECTED SERVICES

Telematický systém Mecalac zajišťuje efektivní sledování a využití Vašeho stroje:

- správa vozového parku
- přístup ke všem datům o používání daného stroje
- minimální doba prostojů díky možnosti plánování údržby

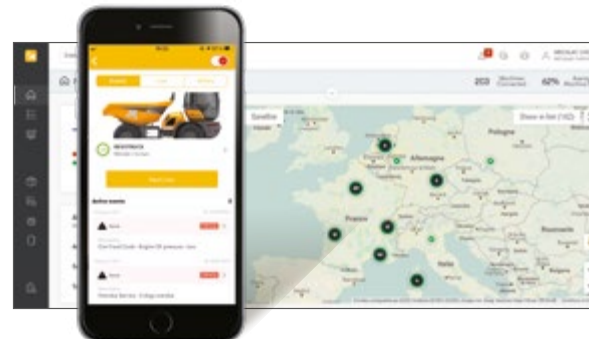

 **MY MECALAC**
CONNECTED SERVICES





ORIGINÁLNÍ DÍLY MECALAC

Originální díly Mecalac zajišťují maximální výkon a optimální životnost stroje:

- certifikované náhradní díly
- sady pravidelné údržby
- prodloužená záruka



ŠKOLENÍ MECALAC

Dosáhněte se svým strojem Mecalac maximálního potenciálu:

- Efektivní využití stroje
- Individuální trénink
- Možnost praktického vyzkoušení



MECALAC FINANCIAL SOLUTIONS

FINANCOVÁNÍ MECALAC
Kompletní servis s financováním Vašich strojů.



ROZŠÍŘENÁ ZÁRUKA

Naše rozšířené záruky nabízí širokou kombinaci svých dob trvání vzhledem ke stáří stroje i jeho motohodinám:

- Záruční podmínky na míru
- Kontrolované výdaje
- Opravy bez starostí



Nabídka služeb se může měnit v závislosti na zemi.
Pro podrobnější informace kontaktujte svého dealera Mecalac.



REVOTRUCK

SESTAV SIVLASTNÍ REVOTRUCK

M

Standartní / Volitelná Výbava

REVOTRUCK

STANDARTNÍ / VOLITELNÁ VÝBAVA

REVOTRUCK 6 / REVOTRUCK 9

Dumper s otočnou kabinou - Otočná korba

PRACOVNÍ PROSTŘEDÍ

| | |
|--|---|
| Otočná ROPS/FOPS kabina s přístupem z obou stran | • |
| Otevírací okno na obou dveřích | • |
| Topení a ventilace | • |
| Vzduchově odpružené sedadlo | • |
| Nastavitelný sloupek volantů | • |
| Reflexní oranžový bezpečnostní pás | • |
| Vnější zpětná zrcátka | • |
| Klimatizace | o |
| Rádío integrované na ovládací obrazovce | o |

OVLÁDACÍ PRVKY

| | |
|--|---|
| Multifunkční ovládací dotyková obrazovka | • |
| Multifunkční joystick (ovládání korby, otáčení kabiny, směr jízdy) | • |
| Módy řízení (mód parkování, mód jízdy, pracovní mód) | • |
| Omezovač rychlosti | • |
| Startovací kód na displeji | • |
| Automatická synchronizace otáčení kabiny a korby | • |
| Automatický návrat do výchozí polohy korby | • |

KORBA

| | |
|--------------|---|
| Otočná korba | • |
| Skip guard | • |

PODVOZEK

| | |
|---|---|
| Podvozek s centrální oscilací | • |
| Řízení dvou náprav / čtyř náprav / krabí chod | • |
| Tažné/vyprošťovací uchycení | • |

PNEUMATIKY

| | |
|--------------------|---|
| Trakční pneumatiky | • |
|--------------------|---|

BEZPEČNOST

| | |
|--|---|
| Čelní kamera s obrazovkou integrovanou do ovládacího panelu | • |
| Sledování korby a náklonu | • |
| Automatická SAHR parkovací brzda s asistentem rozjezdu do kopce | • |
| Výstražný zvuk při couvání v závislosti na směru jízdy | • |
| Reflexní prvky na schodech a madlech | • |
| Kamera na venkovní části kabiny s obrazovkou integrovanou do ovládacího panelu | o |
| Systém detekce překážek a nebezpečí | o |
| Indikátor uvolnění matice na kole | o |

REVOTRUCK 6 / REVOTRUCK 9

Dumper s otočnou kabinou - Otočná korba

SVĚTLA

| | |
|---|---|
| Pracovní LED světla na kabině vpředu a vzadu | • |
| Certifikovaná světla pro silniční provoz | • |
| LED oranžový maják (integrovaný do střechy) | • |
| LED zelený maják signalizující nezapnuté bezpečnostní pásy (integrovaný do střechy) | • |

BARVY

| | |
|--|---|
| Standardní barva stroje - žlutá a šedá Mecalac | • |
| Standardní polep stroje s logy Mecalac | • |
| Volitelná barva stroje | o |
| Personalizovaný branding (pro půjčovny) | o |

SLEDOVACÍ SYSTÉMY

| | |
|----------------------------------|---|
| GPS systém MyMecalac - včetně ap | • |
| Startovací kód (propojený s gps) | • |

HOMOLOGACE

| | |
|--------------------------------|---|
| Homologace pro německý trh | o |
| Homologace pro italský trh | o |
| Homologace pro Velkou Británii | o |

OSTATNÍ

| | |
|-----------------------------|---|
| Ochranné blatníky | • |
| Standardní hydraulický olej | • |
| Tažné zařízení | • |
| Náhradní kolo | o |
| Biologický hydraulický olej | o |

Balíčky se mohou lišit na základě jednotlivých zemí

• = Standardní výbava

o = Volitelná výbava

**Standardní a volitelná výbava se může lišit.
Výbavu vždy konzultujte se svým dealerelem.**



REVOTRUCK

TECHNICKÁ DATA

MECALAC

REVOTRUCK

TECHNICKÁ DATA

| | REVOTRUCK 6 Dumper s otočnou kabinou - Otočná korba | REVOTRUCK 9 Dumper s otočnou kabinou - Otočná korba |
|---|--|--|
| PARAMETRY KORBÝ | | |
| Nosnost | 6000 kg | 9000 kg |
| Provedení | Otočná korba | Otočná korba |
| Objem - voda | 1170 l | 1760 l |
| Objem - po okraje | 2500 l | 3485 l |
| Objem - nahromaděný | 3320 l | 4540 l |
| HMOTNOST | | |
| Provozní hmotnost dle ISO6016 - plná nádrž, provozní kapaliny, strojník 75 kg | 5915 kg | 6565 kg |
| MOTOR | | |
| Výrobce/Model | Perkins - 904J-E28TA | |
| Emisní norma | EU Stage V / U.S. EPA Tier 4 Final* | |
| Typ | Dieselový, vodou chlazený, 4 válcový | |
| Zdvihový objem motoru | 2800 cm ³ | |
| Hrubý výkon (DIN 70020) | 55 kW (74 k) | |
| Maximální točivý moment | 380 Nm při 1360 ot/min | |
| Maximální otáčky | 2400 ot/min | |
| Sání | Osazeno turbodmychadlem | |
| Palivový systém | Elektronicky ovládaný vysokotlaký palivový systém typu common rail | |
| Systém snižování emisí | Oxidační Katalizátor (DOC) + Filtr Pevných Částic (DPF) | |
| POHON | | |
| Typ | Hydrostatická – Hydrostatický motor zpřevodovaný na přední a zadní nápravu | |
| Trakce | Permanentní pohon 4 kol | |
| Pohon | 1/1 vpřed i vzad | |
| Průtok | 170 l/min | |
| Pracovní tlak | Jmenovitý 400 bar - Maximální 530 bar | |
| PARAMETRY ŘÍZENÍ | | |
| Vnější poloměr otáčení (přes pneumatiky) | 3471 mm | 3730 mm |
| Maximální rychlost | 30 km/h | 25 km/h |
| Rám | Pevný podvozek s centrální oscilací a dvěma říditelnými nápravami | |
| Úhel oscilace | +/-10,5° | |
| Úhel natočení náprav (přední a zadní) | 36° | 40° |
| Bezpečný pracovní sklon | 25% | 20% |
| Teoretický maximální náklon stroje | 50% | 45% |
| Rozměr pneumatik | 405/70-20 (14PR) | 500/60-22.5 (12PR) |
| HYDRAULICKÝ SYSTÉM | | |
| Typ čerpadla | Zubové čerpadlo | |
| Průtok | 78 l/min | |
| Pracovní tlak | 220 bar | |
| Systém řízení | Hydrostatický orbitrol řízení s dvojitým objemem, který pohání (ovládá) píst řízení na nápravě | |
| BRZDOVÝ SYSTÉM | | |
| Pracovní brzda | Kotoučové brzdy ponořené v oleji na přední i zadní nápravě | |
| Ruční brzda | Automatická SAHR parkovací brzda s asistentem rozjezdu do kopce | |
| EMISE | | |
| Hlukové emise (ISO 4871) - hluk na strojníka (LpAd) | není uvedeno | |
| Hlukové emise (ISO 4871) - hluk vykázaný strojem (LWA) | 101 dB | |
| Hluková norma | Hluk - Mechanizace pro venkovní použití 2000/14/EC | |
| Vibrace na ruce strojníka (dle EN474-1) | <2,5 m/s ² | <2,5 m/s ² |
| Vibrace na tělo strojníka (dle ISO/TR25398) | 0,529 (0,264 m/s ² neurčitost) | 0,529 (0,264 m/s ² neurčitost) |
| OBJEMY NÁDRŽÍ | | |
| Nádrž pohonných hmot | 65 l | |
| Nádrž hydraulické kapaliny | 55 l | |

* Dle národních regulací - Environmental Protection Agency (EPA). Výrobce si vyhrazuje právo na změnu uváděných parametrů.

REVOTRUCK

ROZMĚRY

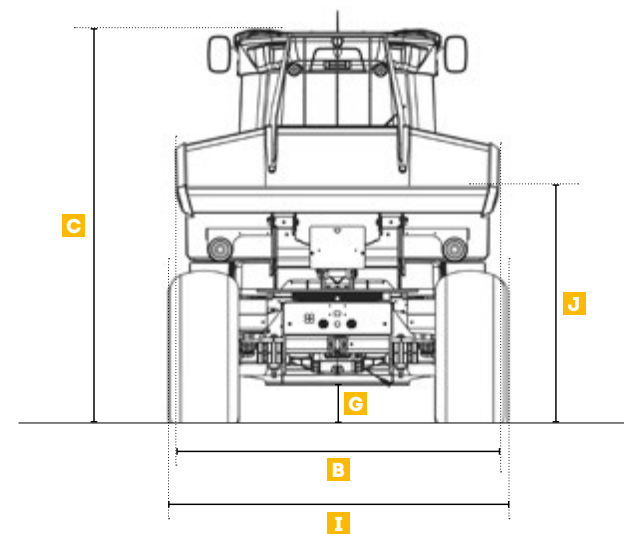
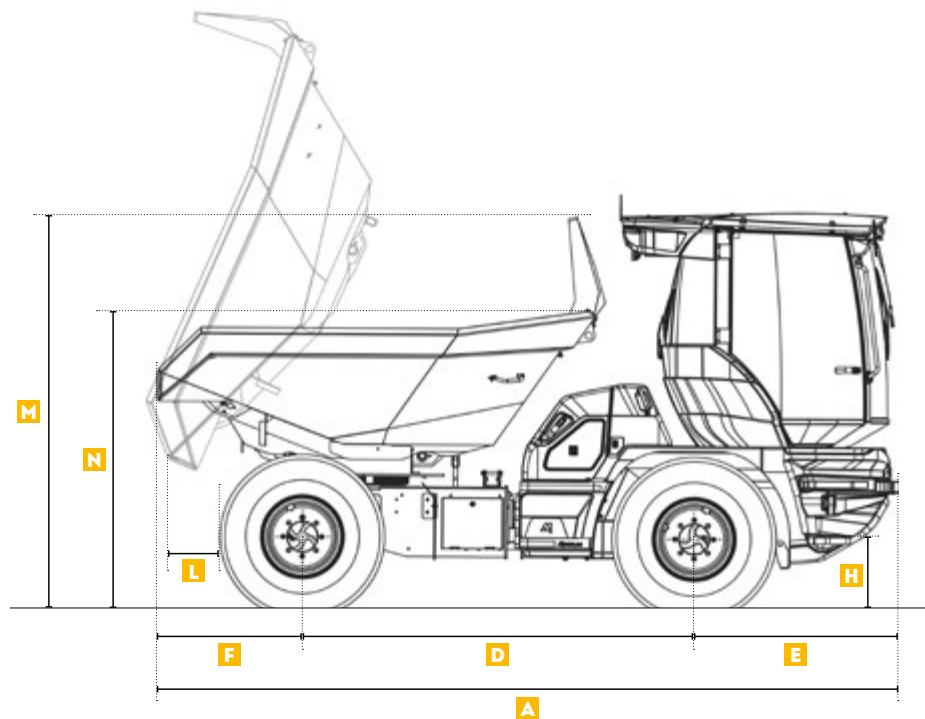

Uváděné rozměry nejsou smluvně závazné

| ROZMĚRY STROJE | REVOTRUCK 6 mm | REVOTRUCK 9 mm |
|--------------------------------|-------------------|-------------------|
| A Celková délka | 4894 | 5270 |
| B Celková šířka | 2287 | 2412 |
| C Celková výška | 2805 | 2856 |
| D Rozvor | 2495 | 2785 |
| E Přední přesah | 1465 | 1452 |
| F Zadní přesah | 934 | 1033 |
| G Světla výška | 280 | 333 |
| H Výška spodního schodu | 503 | 554 |

| ROZMĚRY STROJE | REVOTRUCK 6 mm | REVOTRUCK 9 mm |
|--|-------------------|-------------------|
| I Šířka přes pneumatiky | 2166 | 2412 |
| J Výška čela korby | 1652 | 1742 |
| K Výška k čelu plně vyklopené korby | 1284 | 1117 |
| L Čelní přesah korby | 360 | 355 |
| M Výška korby | 2739 | 2832 |
| N Výška plně vyklopené korby | 2061 | 2161 |

REVOTRUCK

ROZMĚRY

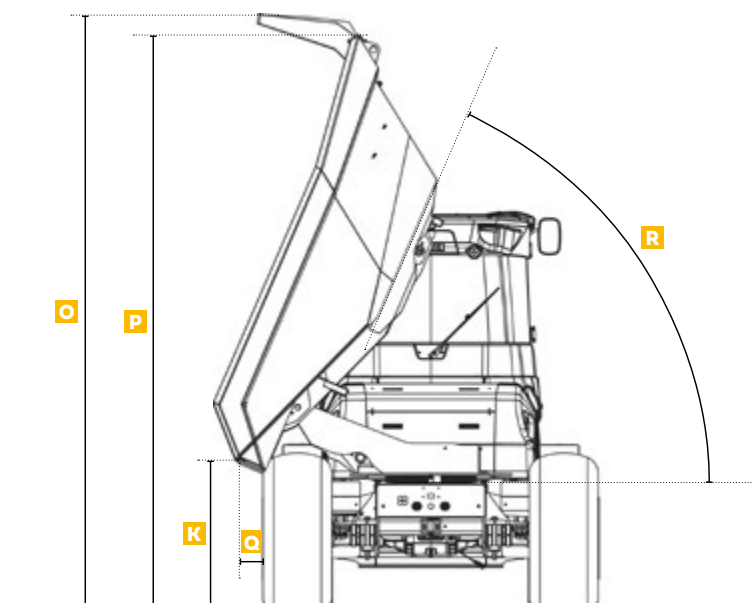
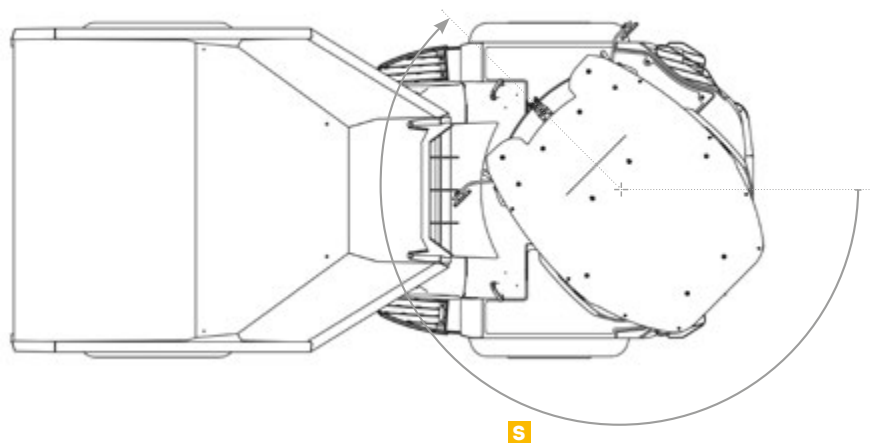

Uváděné rozměry nejsou smluvně závazné

| ROZMĚRY STROJE | REVOTRUCK 6 mm | REVOTRUCK 9 mm |
|---|-------------------|-------------------|
| O Výška korby s ochranným krytem | 4052 | 4284 |
| P Výška korby bez ochranného krytu | 3871 | 4118 |
| Q Boční přesah korby | 187 | 168 |
| R Úhel korby při vysypání | 66° | |
| S Maximální úhel natočení kabiny | 225° | |

Autorizovaný dealer strojů Mecalac pro Česko a Slovensko.

JMP - STAVEBNÍ STROJE S.R.O.

Hrobice 68, 533 52 Hrobice
info@jmpstroje.cz
Tel. +420 469 811 594
www.jmpstroje.cz

MECALAC FRANCE S.A.S.

2, avenue du Pré de Challes
Parc des Glaisins – CS 40230
Annecy-le-Vieux
FR - 74942 Annecy Cedex
Tel. +33 (0)4 50 64 01 63

**MECALAC BAUMASCHINEN
GMBH**

Am Friedrichsbrunnen
D-24782 Büdelsdorf
Tel. +49(0) 4331 351 0

**MECALAC CONSTRUCTION
EQUIPMENT UK LTD**

Unit 1, Mallory Way
Gallagher Business Park
Coventry, CV6 6PB, UK
Tel. +44 (0)24 7633 9400

**MECALAC İŞ MAKİNELERİ
SAN. VE TİC. LTD. ŞTİ.**

Ege Serbest Bölgesi
Zafer SB Mahallesi Gündüz Sokak No:17/1
35410, Gazimir - İzmir - TÜRKİYE
Tel. +90 232 220 11 15



WWW.MECALAC.COM